

# Wally Kitchen Scale



DK	Brugsvejledning	2
UK	User manual	6
DE	Benutzerhandbuch	10
FR	Instructions d'utilisation	14
	OBS/Attention/Achtung/Attention	18
	Montering/Mounting/Montage/Montage	19

## Kassen indeholder:

- Wally køkkenvægt
- Aluminium vægbeslag
- 4 skruer og rawplugs
- Dobbeltklæbende tape\*
- 3 x 1,5V AA batterier
- Brugsvejledning
- Gratis adgang til WallyScale app

\*Læs venligst brugsvejledning for korrekt anvendelse

## Velkommen

Tak fordi du har valgt Wally.

I fremstillingen af Wally og WallyScale appen har vi gjort os umage for at skabe et unikt køkkenredskab, der inviterer til at blive brugt og hjælper dig til at blive klog på din madlavning.

I denne vejledning finder du gode råd til montering, daglig brug samt rengøring.

Vi håber, at du og din familie får stor fornøjelse af jeres nye køkkenmedlem.



*Direktør og opfinder af Wally og WallyScale appen*

## Montering

Find en plan vægflade i sikker afstand til komfur og andre varmekilder.

Placér aldrig Wally over blus, brødrister, elkedel eller lignende.

Se desuden afsnit om advarsler.

Montér Wally i en passende højde så displayet er letlæseligt. Vær opmærksom på at montere vægbeslaget, så det er i vater. Når beslaget er monteret, placeres Wally herpå. Sørg for at Wally hænger tæt ind mod væggen.

Brug evt. det medfølgende stykke dobbeltklæbende tape som hjælp ved montering. Skrueerne skal anvendes ved endelig fastgørelse.

**Tapen er ikke beregnet til permanent montering, og den er meget stærk og kan ødelægge malede, tapetserede og lignende overflader.**

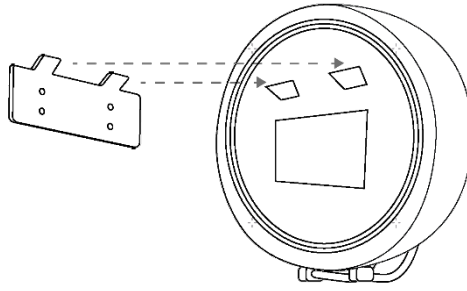

Montér vægbeslaget i vater på en plan overflade. Hæng Wally på vægbeslaget.

## Sådan bruges Wally

Før ibrugtagning indsættes de medfølgende batterier på vægten bagside. Vær opmærksom på, at der er god forbindelse mellem vægt og batteriets poler (+/-).

Når Wally åbnes, falder skålen ned i bøjlens, derved understøttes skålen optimalt, når vægten er åben. Skålen skal skubbes på plads, når vægten lukkes.

Med kontakten på Wallys bagside aktiveres eller deaktiveres (on/off) Bluetooth®. Vælg 'On', hvis du ønsker at benytte WallyScale appen. Åbn Wally. Berør O-tasten på displayet for at tænde vægten. Vægten nulstilles (tara) også med tasten 0. Vægten slukkes ved længere tids berøring af tasten.

Wally dæmper automatisk displayet efter 30 sekunder og slukker automatisk helt efter 180 sekunders inaktivitet. Herefter skal Wally aktiveres med O.

Skift mellem enheder med tasten U (units).

Wally skal altid lukkes efter brug.

Wally er designet til at kunne håndtere max. 3000 gram. Ved stor belastning af Wally kan der forekomme bevægelser i bøjlens. Wally kan have svært ved registrere små mængder (<5 gram).

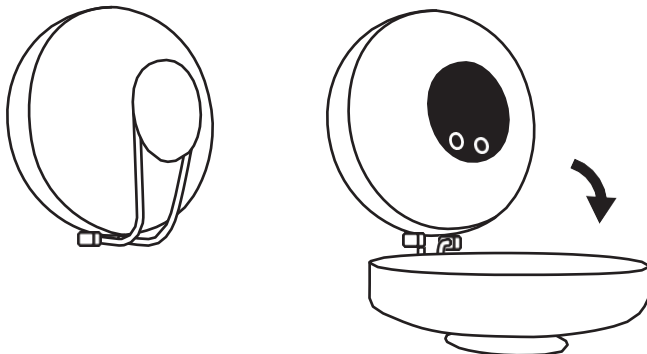

Åbn Wally og tryk på O for at tænde.



## Etabler forbindelse til WallyScale app

Download WallyScale app fra App Store eller Google Play. Acceptér at Wally må bruge Bluetooth®. Vælg herefter om du vil oprette en brugerprofil for at kunne bruge gemte opskrifter på andre enheder, såsom en telefon.

Tænd for vægten og åbn WallyScale appen på den enhed, der ønskes forbindelse til.

Når der er forbindelse mellem Wally og enhed, vil display kunne betjenes fra den tilkoblede enhed.

WallyScale app giver adgang til:

- Fuld kontrol over Wally og enhed
- Adgang til database med næringsindhold i over 1200 ingredienser/fødevarer
- Kombinér ingredienser og gem dem som en opskrift
- Benyt gemte opskrifter som udgangspunkt for nye opskrifter
- Find næringsindholdet per portion i dine opskrifter. (PortionControl)

## Vedligeholdelse

Vi anbefaler, at skålen vaskes op i hånden. Konsol og bøjle aftørres med en fugtig klud.

Smør med jævne mellemrum pivoten på Wally med syrefri olie. Det sikrer gnidningsfri bevægelse, når vægten åbnes/lukkes.

Se skitse på side 18.

## Advarsler

- Beslaget skal eftermonteres med skruer
- Tapen kan ødelægge malede, tapetserede og lignende overflader
- **Vejeskålen tåler ikke mikrobølgeovn**
- Brug altid begge hænder, når du afmonterer vejeskålen fra bøjlen
- Montér Wally i sikker afstand til komfur og andre varmekilder. Aldrig over blus, brødrister, elkedel eller lignende
- Efterlad ikke varer på vægten i længere tid
- Wally skal altid lukkes efter brug

## Garanti og service

Der gælder 2 års reklamationsret på fejl og mangler mod forevisning af dateret købskvittering.

I øvrigt henvises til købeloven.

### Hvaderikkeomfattet af reklamationsretten

1. Skade som følge af almindelig slitage, som f.eks. ridser, pletter eller misfarvning på alle overflader eller anden skade, som ikke påvirker vægtens funktion
2. Skade på grund af uhensigtsmæssig håndtering eller manglende overholdelse af producentens vejledning til brug og vedligeholdelse
3. Skade eller brud på vejeskål, konsol eller andre dele, fordi disse er blevet brugt uhensigtsmæssigt, tabt eller stødt
4. Omkostninger til forsendelse og fragt i forbindelse med erstatningsdele eller returnering af produktet til en autoriseret forhandler
5. Overfladeskade som følge af kemisk påvirkning, fx rengøringsmidler, herunder, men ikke begrænset til, grydesvampe, tærende rengøringsmidler eller opvaskemaskine
6. Skader på væg/vægbeslag forårsaget af den dobbeltklæbende tape
7. Udgifter til reparation eller udskiftning pga. ovennævnte omstændigheder bæres alle af kunden

### Anvisning om bortskaffelse

Emballage, batterier og udtjente Wally afleveres til genanvendelse på genbrugsstation eller lignende. Da Wally er samlet uden brug af lim, kan alle dele affaldssorteres og genanvendes.

### Tips

- Vejeskålen tages bedst af bøjljen, ved at man holder den ene hånd på konsollen og tager fat i kanten af skålen med den anden hånd - og med en rolig bevægelse drejer skålen af
- Har man svært ved at løsne tapen fra væg og beslag ved afmontering, kan vægbeslaget med fordel opvarmes med en føntørrer, imens det forsigtigt lirkes af. Pas på vægbeslaget ikke bliver for varmt og vrides skævt under afmontering
- Fastgør altid beslaget med skruer
- Er der problemer med at opnå forbindelse mellem vægt og enhed, selvom knappen bag på vægten er sat til "on" geninstalleres WallyScale app og installationsproceduren gentages
- Hvis vægbeslaget sidder skævt, kan man opleve, at Wally ikke vejer korrekt

### Kundeservice

Hvis du har spørgsmål eller ønsker at finde nærmeste Wally-forhandler, så kontakt Hjortekær Danmark ApS på mail: [hej@hjordekaer.com](mailto:hej@hjordekaer.com).

## The box contains:

- Wally kitchen scale
- Aluminum wall mount
- 4 screws and raw plugs
- Double-sided tape\*
- 3 x 1,5V AA batteries
- User manual.
- Free access to WallyScale app

\*Please read the instructions for correct use

## Welcome

Thank you for choosing Wally.

In the making of Wally and the WallyScale app, we have made an effort to create a unique kitchen utensil that invites to be used and helps you become clever on your cooking.

In this guide you will find good advice for installation, cleaning and daily use of Wally.

We hope that you and your family will enjoy your new kitchen member.



*Director and inventor of the Wally and The WallyScale app*

## Mounting

Find a flat wall surface at a safe distance from the stove and other heat sources.

Never place Wally over a burner, toaster, kettle or similar.

See also section on warnings.

Mount Wally at a suitable height making the display easy to read. Pay attention to mounting the wall bracket so that it is levelled. When the bracket is fitted, place Wally on it. Make sure Wally hangs tight against the wall.

Use the included piece of double-sided tape to help with wall mounting. The screws must be used for final fastening.

**The tape is not intended for permanent installation. It is very strong and can destroy painted, wallpapered and similar surfaces.**

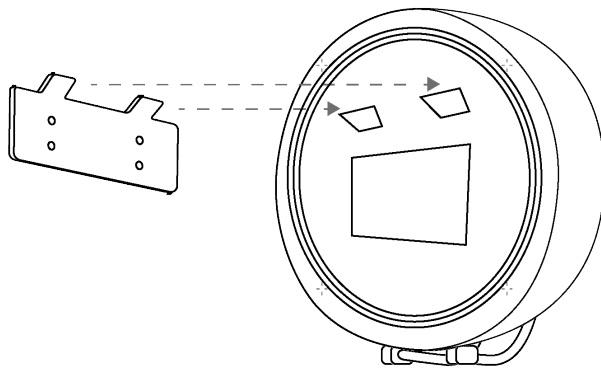

Mount the wall mount levelled on a flat surface. Hang Wally on the wall mount.

## How to use Wally

Before use, insert the supplied batteries into the back of the scale. Make sure there is a good connection between the scale and the battery terminals (+/-).

When opening Wally, the bowl drops into the brace. This is to ensure optimal support of the bowl when the scale is open. The bowl must be pushed into place when closing the scale.

The switch on the back of Wally activates or deactivates (On/Off) Bluetooth®. Select 'On' if you want to use the WallyScale app. Open Wally. Press the 0 key on the display to turn on the scale.

With the 0 key you reset the scale (tare). Prolonged touch of the 0 key turns off the scale.

Wally automatically dims the display after 30 seconds and automatically turns off completely after 180 seconds of inactivity. After that, Wally must be activated with 0.

Switch between devices with the U (units) key.

Wally is always to be closed after use.

Wally is designed to handle max. 3000 grams. With a heavier load on Wally, movement may occur in the brace. Wally may have difficulty recording small amounts (<5 grams).

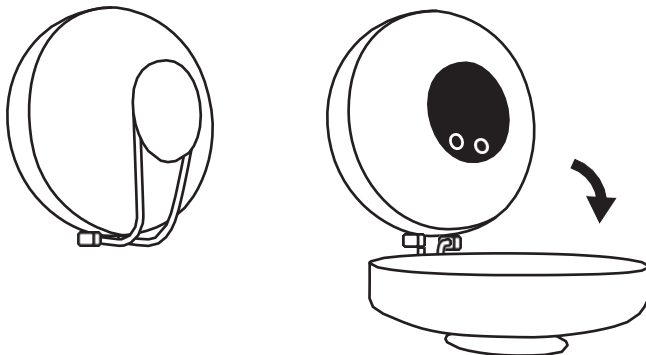

Open Wally and press 0 to turn on.

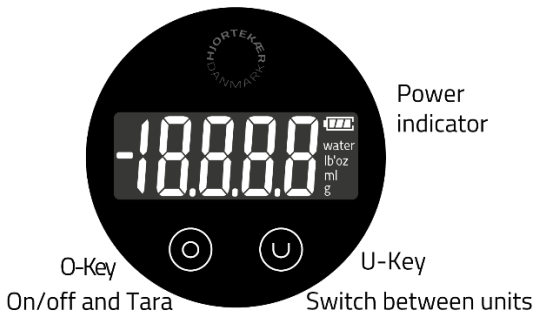

## Establish connection to WallyScale app

Download the WallyScale app from App Store or Google Play. Accept for Wally to use Bluetooth®. Then choose whether you want to create a user profile to be able to use saved recipes on other devices such as a phone.

Turn on the scale and open the WallyScale app on the device you want to connect to. When there is a connection between Wally and chosen device, the display can be operated from the connected device.

WallyScale app provides access to:

- Full control of Wally with device
- Access to database with nutritional content of more than 1200 ingredients
- Combine ingredients and save them as a recipe
- Use saved recipes as a starting point for new recipes
- Find the nutrient content per serving in your recipes (PortionControl)

## Maintenance

We recommend that the bowl be washed by hand. Dark colors fade when washed in dishwasher. Console and brace are to be wiped with a damp cloth.

Periodically lubricate the pivot on Wally with acid-free oil or grease. This ensures friction-free movement when the scale is opened/closed. See picture on page 18

## Warnings

- The bracket must always be retrofitted with screws before use
- **The weighing bowl is not microwave safe**
- Always use both hands when removing the bowl from the brace
- Mount Wally at a safe distance from the stove and other heat sources. Never over burner, toaster, electric kettle or similar
- Do not leave items on the scale for long periods of time
- Always close Wally after use
- The tape may destroy painted, wallpapered and similar surfaces



## Instructions for disposal

Packaging, batteries and end-of-life Wally should be handed in for recycling at a recycling station or similar. As Wally is assembled without the use of glue, all parts can be sorted and reused.

## Tips

- Removing the bowl from the scale is best done by keeping one hand on the console and grasping the edge of the bowl with the other hand - and with a calm movement turn the bowl off the brace
- If you use tape as an assembly aid and find it difficult to loosen it from the wall and bracket when dismantling, you may advantageously heat the wall bracket with a hair dryer while you carefully pry it free off the wall. Take care that the wall bracket does not get too hot and is twisted crookedly during removal
- If the wall mount is crooked, you may find that Wally does not weigh correctly
- Always secure the bracket with screws
- If there are problems establishing a connection between scale and device, even if the button on the back of the scale is set to "on", reinstall the WallyScale app and repeat the installation procedure

## Customer service

If you have any questions or want to find your nearest Wally dealer, contact Hjortekær Danmark ApS by email: [hi@hjortekaer.com](mailto:hi@hjortekaer.com).

## Die Box enthält:

- Wally-Küchenwaage
- Wandhalterung aus Aluminium
- 4 Schrauben und Dübel
- Doppelseitiges Klebeband\*
- 3 x 1,5 V AA Batterien
- Benutzerhandbuch
- Kostenloser Zugang zur WallyScale-App

\*Bitte lesen Sie die Gebrauchsanweisung für den richtigen Gebrauch

## Willkommen

Vielen Dank, dass Sie sich für Wally entschieden haben.

Bei der Entwicklung von Wally und der WallyScale-App haben wir uns große Mühe gegeben, um ein einzigartiges Küchenwerkzeug zu schaffen, das Sie zum Gebrauch einlädt und Ihnen hilft, sich beim Kochen schlau machen.

In diesem Leitfaden finden Sie Tipps zur Installation, zum täglichen Gebrauch und zur Reinigung.

Wir hoffen, dass Sie und Ihre Familie Ihr neues Küchenmitglied genießen werden.



*Direktor und Erfinder von Wally und der WallyScale-App*

## Montage

Finden Sie eine ebene Wandfläche für Wally in sicherer Entfernung von den Herdplatten und anderen Wärmequellen.

Montieren Sie Wally in einer geeigneten Höhe, damit das Display gut lesbar ist. Achten Sie darauf, die Wandhalterung horizontal zu montieren. Nach der Montage der Wandhalterung wird Wally auf die Halterung gelegt. Stellen Sie sicher, dass Wally fest an der Wand hängt. Siehe auch Abschnitt über Warnungen.

Sie können das mitgelieferte doppelseitige Klebeband verwenden um die Montage zu erleichtern. Zur endgültigen Befestigung müssen Schrauben verwendet werden!

**Das Klebeband ist nicht für eine dauerhafte Installation vorgesehen. Es ist jedoch sehr stark und kann lackierte, tapezierte und ähnliche Oberflächen beschädigen.**

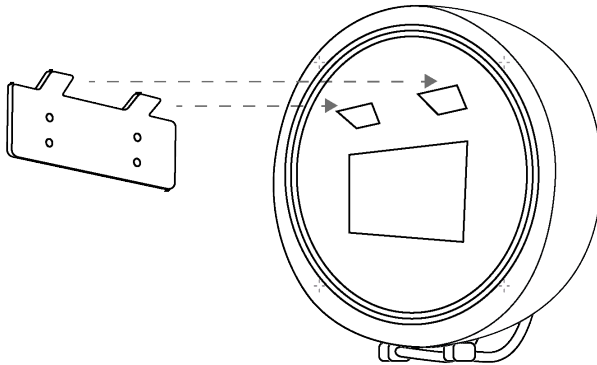

Montieren Sie die Wandhalterung in horizontal auf einer ebenen Fläche. Hängen Sie Wally an die Wandhalterung.

### Wie man Wally benutzt?

Legen Sie vor dem Gebrauch die mitgelieferten Batterien von der Rückseite der Waage ein. Stellen Sie sicher, dass eine gute Verbindung zwischen der Waage und den Batterieklemmen (+/-) besteht.

Beim Öffnen von Wally fällt die Schüssel in den Aufhänger und stützt so die Schüssel bei geöffneter Waage optimal. Bei geschlossener Waage muss die Schüssel eingeschoben werden.

Mit dem Schalter auf der Rückseite des Wally können Sie Bluetooth® aktivieren oder deaktivieren (On/Off). Wählen Sie "On", wenn Sie die WallyScale-App verwenden möchten. Tippen Sie auf den O-Taste auf dem Display, um die Waage einzuschalten.

Mit der O-Taste wird die Waage ebenfalls zurückgesetzt (Tara). Bei längerem Berühren der Taste schaltet sich Wally aus.

Wally dimmt das Display automatisch nach 30 Sekunden und schaltet sich nach 180 Sekunden Inaktivität automatisch vollständig aus. Danach muss Wally mit O aktiviert werden.

Wechseln Sie mit der U-Taste die Einheiten.  
Wally sollte nach Gebrauch immer geschlossen werden.

Wally ist so konzipiert, dass es max. 3000 Gramm tragen kann. Bei starker Belastung von Wally können Bewegungen in dem Bügel auftreten. Wally kann Schwierigkeiten haben Kleinmengen (<5 Gramm) zu registrieren.

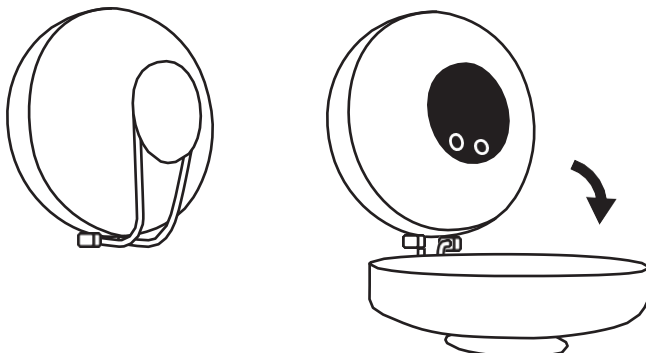

Öffnen Sie Wally und drücken Sie O, um die Waage einzuschalten.



## Verbinden mit der WallyScale-App

Laden Sie die WallyScale-App aus dem App Store oder Google Play herunter. Akzeptieren Sie, dass Wally Bluetooth® verwenden kann. Wählen Sie dann aus, ob Sie ein Benutzerprofil erstellen möchten, um zwischen verschiedenen Geräten, beispielsweise einem Telefon, wechseln zu können.

Schalten Sie die Waage ein und öffnen Sie die WallyScale-App auf dem Gerät, mit dem Sie eine Verbindung herstellen möchten.

Wenn eine Verbindung zwischen Wally und dem Gerät besteht, wird die Waage/ Wally auf das verbundene Gerät übertragen.

Die WallyScale-App bietet Zugriff auf:

- Volle Kontrolle über Wally mit Gerät
- Zugriff auf Datenbank mit Nährwertgehalt von über 1200 Inhaltsstoffen
- Zutaten kombinieren und als Rezept speichern
- Verwenden Sie Ihre eigenen Rezepte als Ausgangspunkt für neue Rezepte
- Finden Sie den Nährstoffgehalt pro Portion Ihrer Rezepte (PortionControl)

## Wartung

Wir empfehlen Ihnen, die Schüssel mit der Hand zu waschen.

Reinigen Sie die Halterung und den Aufhänger mit einem feuchten Tuch.

Schmieren Sie das Drehgelenk der Wally regelmäßig mit säurefreiem Öl oder Fett. Dies gewährleistet eine reibungslose Bewegung beim Öffnen/Schließen der Waage.

Siehe Abbildung auf Seite 18

## Warnungen

- Sie sollen die Halterung immer mit Schrauben festziehen, wenn den endgültigen Standort ausgewählt ist
- **Die Wiegeschüssel ist nicht mikrowelleneeignet**
- Verwenden Sie immer beide Hände, wenn Sie die Wiegeschüssel von Aufhänger nehmen
- Montieren Sie Wally in sicherer Entfernung vom Ofen und anderen Wärmequellen. Niemals über Brenner, Toaster, Wasserkocher oder ähnliches montieren
- Lassen Sie Waren nicht über einen längeren Zeitraum auf der Waage liegen
- Wally sollte nach Gebrauch immer geschlossen werden.

## Hinweise zur Entsorgung

Verpackungen, Batterien und abgenutzte Wally werden zum Recycling an einen Wertstoffhof o.ä. zurückgegeben.

Weil Wally ohne Klebstoff zusammengebaut ist, können alle Teile in ihre Einzelteile zerlegt werden.

## Tipps

- Wenn Sie die Schüssel von der Waage nehmen, tun Sie dies am besten, indem Sie eine Hand auf der Konsole halten und mit der anderen Hand den Rand der Wiegeschale greifen - und mit einer sanften Bewegung die Schüssel vom Bügel abdrehen
- Wenn Sie Klebeband verwenden und den Standort von Wally ändern möchten, können Sie die Wandhalterung vorteilhaft mit einem Föhn erwärmen, während Sie die Wandhalterung vorsichtig abheben. Achten Sie darauf, dass die Wandhalterung nicht zu heiß wird und sich bei der Demontage schief dreht.
- Sichern Sie die Halterung immer mit Schrauben
- Wenn es ein Problem gibt, die Waage mit dem App zu verbinden und die Taste auf der Rückseite der Waage auf "On" gestellt ist, installieren Sie die Wally-App neu und wiederholen Sie den Installationsvorgang
- Wenn die Wandhalterung schief ist, kann es sein, dass Wally nicht richtig wiegt
- Wenn der Bügel klemmt, schmieren Sie Wally mit säurefreiem Öl

## Kundendienst

Wenn Sie Fragen haben oder einen Wally-Händler in Ihrer Nähe finden möchten, können Sie sich gerne per E-Mail an Hjortekær Danmark wenden: [hallo@hjortekaer.com](mailto:hallo@hjortekaer.com).

## La boîte contient:

- Une balance Wally
- Un support mural en aluminium
- 4 vis et bouchons bruts
- Un ruban adhésif double face\*
- 3 piles AA de 1,5 V
- Instructions d'utilisation
- Accès gratuit à l'application WallyScale

\*Veuillez lire correctement les instructions d'utilisation

## Bienvenue

Merci d'avoir choisi Wally.

Dans la fabrication de Wally et de l'application WallyScale, nous nous sommes efforcés de créer un outil de cuisine unique qui invite à être utilisé et vous aide à devenir intelligent dans votre cuisine.

Ce guide est conçu pour vous aider. Vous trouverez ici de bons conseils pour l'installation, l'utilisation quotidienne et le nettoyage.

Nous espérons que vous et votre famille apprécierez votre nouveau membre de votre cuisine.



*Directeur et inventeur de l'application Wally et WallyScale*

## Montage

Trouvez une surface murale plane à une distance sécuritaire du poêle et d'autres sources de chaleur.

Ne placez jamais Wally au-dessus d'un brûleur, d'un grille-pain, d'une bouilloire ou d'un produit similaire. Voir aussi la section sur les avertissements.

Montez Wally à une hauteur appropriée afin que l'affichage soit clair et facilement lisible. Faites attention à monter le support mural de manière à ce qu'il soit suspendu à niveau horizontalement. Après avoir monté le support mural, Wally est placé sur le support. Assurez-vous que Wally est accroché bien près du mur.

Utilisez le ruban adhésif double face inclus pour faciliter le montage. Les vis doivent être utilisées pour la fixation finale.

**Le ruban est très solide et peut endommager les surfaces peintes, tapissées et similaires.**

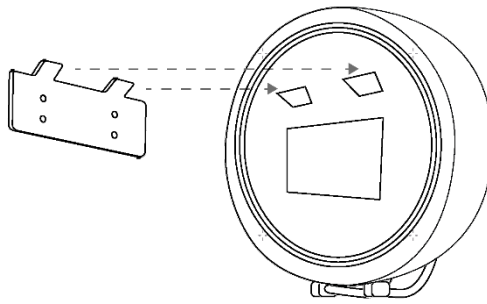

Montez le support mural horizontalement sur une surface plane. Accrochez Wally sur le support mural.

## Comment utiliser Wally

Avant utilisation, insérez les piles fournies à l'arrière de la balance. Veuillez noter qu'il existe une bonne connexion entre balance et les bornes de la batterie (+/-).

Lorsque Wally est ouvert, le bol tombe dans le support et soutient ainsi le bol de manière optimale lorsque la balance est ouverte. Le bol doit être poussé en place lorsque la balance est fermée.

Avec l'interrupteur à l'arrière du Wally, vous pouvez activer ou désactiver (On/Off) Bluetooth®. Sélectionnez 'On' si vous souhaitez utiliser l'application WallyScale. Ouvrez Wally. Appuyez sur la touche O de l'écran pour activer la balance. Avec la touche O, vous pouvez réinitialiser la balance (tare). Avec un appui prolongé sur la touche, le poids s'éteint.

Wally assombrir automatiquement l'affichage après 30 secondes et s'éteint automatiquement complètement après 180 secondes d'inactivité. Après cela, Wally doit être activé avec O. Basculez entre les appareils avec la touche U (units).

Wally doit toujours être fermé après utilisation.

Wally est conçu pour gérer max. 3000 grammes. Avec une charge lourde sur Wally, des mouvements dans l'attelle peuvent se produire. Wally peut avoir de la difficulté à enregistrer de petites quantités (<5 grammes).

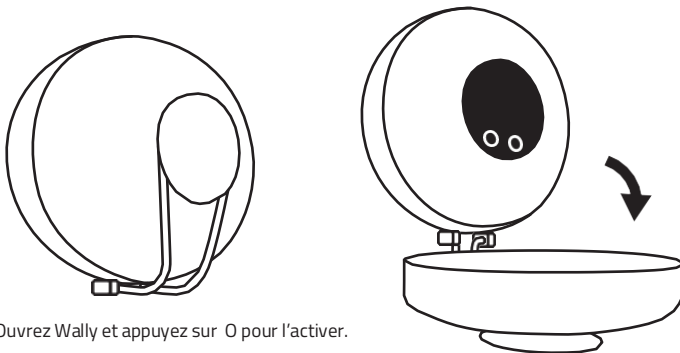

Ouvrez Wally et appuyez sur O pour l'activer.



## Connectez-vous à l'application WallyScale

Téléchargez l'application WallyScale depuis l'App Store ou Google Play. Acceptez que Wally puisse utiliser Bluetooth®. Choisissez ensuite si vous souhaitez créer un profil utilisateur pour pouvoir basculer entre différents appareils et pour pouvoir utiliser les recettes enregistrées sur d'autres appareils.

Activez la balance et ouvrez l'application WallyScale sur l'appareil auquel vous souhaitez vous connecter.

Lorsqu'il y a une connexion entre Wally et l'appareil, un point bleu sera visible et l'affichage de la balance sera affiché sur l'appareil connecté.

L'application WallyScale permet d'accéder à :

- Contrôle total de Wally avec l'appareil
- Accès à une base de données avec un contenu nutritionnel de plus de 1200 ingrédients/ produits alimentaires
- Combinez les ingrédients et conservez-les comme une recette
- Utilisez vos propres recettes enregistrées comme point de départ pour de nouvelles recettes
- Trouvez le contenu nutritionnel par portion dans vos recettes (PortionControl)

## Entretien

Nous recommandons de laver le bol à la main. Les couleurs foncées s'estompent au lavage au lave-vaisselle.

La console et l'atelle peuvent être nettoyés avec un chiffon humide.

Lubrifiez périodiquement le pivot du Wally avec de la graisse ou de l'huile sans acide. Il garantit un mouvement sans friction lorsque la balance est ouverte/fermée.

Voir dessin sur page 18

## Avertissements

- Le support doit toujours être installé ultérieurement avec des vis une fois l'emplacement final choisi
- Le ruban adhésif double face peut endommager les surfaces peintes, tapissées et similaires
- **Le bol de pesée ne va pas au micro-ondes**
- Utilisez toujours vos deux mains lorsque vous retirez le plateau de pesée de l'atelle



- Montez Wally à une distance sécuritaire du four et des autres sources de chaleur. Jamais au-dessus de brûleurs, grille-pain, bouilloires ou similaires
- Ne laissez pas d'objets sur la balance pendant de longues périodes
- Wally doit toujours être fermé après utilisation

## Instructions pour l'élimination

Les emballages, les piles et les Wally usés sont retournés pour recyclage.

Puisque Wally est assemblé sans utiliser de colle, toutes les pièces peuvent être triées en différents composants.

## Conseils

- Lorsque vous retirez le bol de la balance, il est préférable de le faire en gardant une main sur la console et en saisissant le bord du bol de pesée avec l'autre main - et d'un mouvement calme retirez le bol de l'atelle
- Si vous utilisez le ruban adhésif double face et que vous souhaitez changer l'emplacement de Wally, vous pouvez avantageusement chauffer le support mural avec un sèche-cheveux tout en détachant doucement le support mural. Veillez à ce que le support mural ne chauffe pas trop et ne se torde pas de travers lors du démontage
- Si le support mural est tordu, vous constaterez peut-être que Wally ne pèse pas correctement
- Fixez toujours le support avec des vis
- S'il y a un problème de connexion de la balance à l'appareil et que le bouton à l'arrière de la balance est réglé sur 'On/off' réinstallez l'application Wally et répétez la procédure d'installation

## Service client

Si vous avez des questions ou souhaitez trouver votre revendeur Wally le plus proche, n'hésitez pas à contacter Hjørtetekær Danmark ApS par e-mail : [bonjour@hjoertekaer.com](mailto:bonjour@hjoertekaer.com).

Attention

**The weighing sensor inside Wally is sensitive and will be damaged if Wally is dropped.**

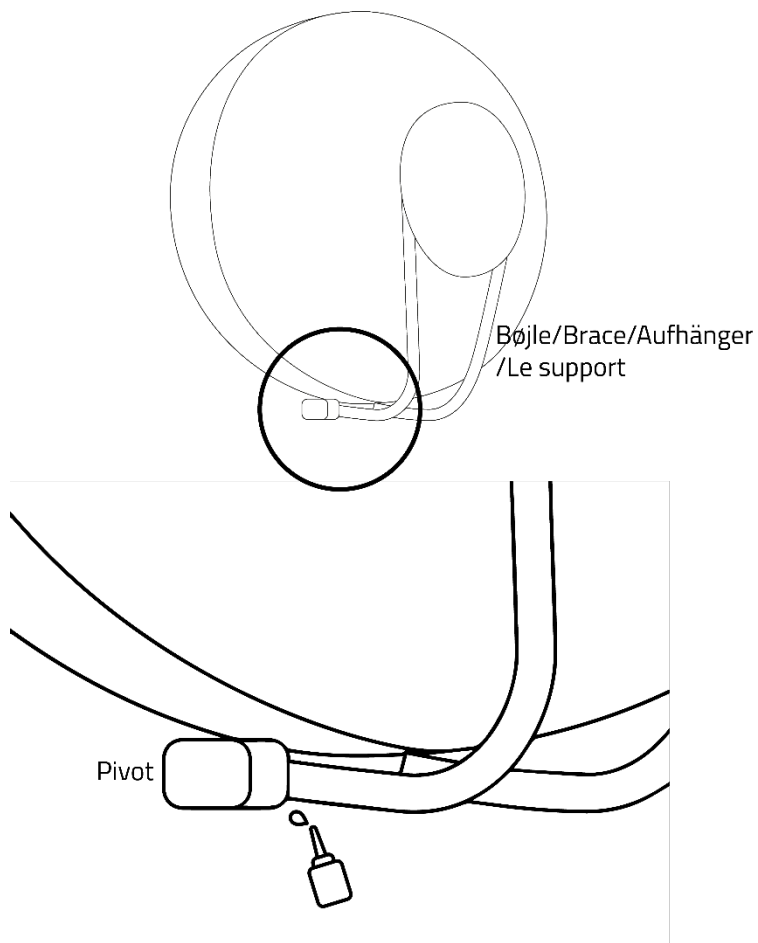

Lubricate occasionally pivot with one drop of acid free oil on each side for smooth operation.

Montering/Mounting/Montage/Montage

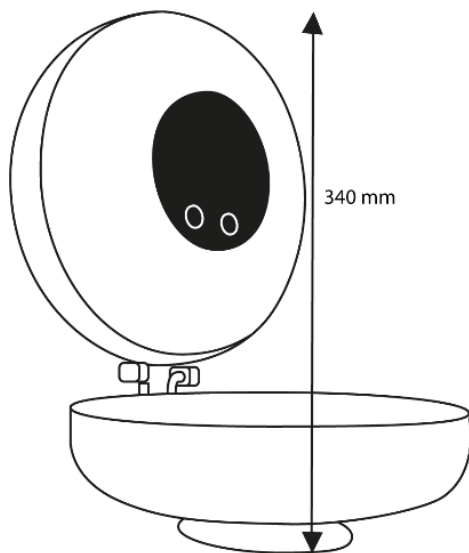
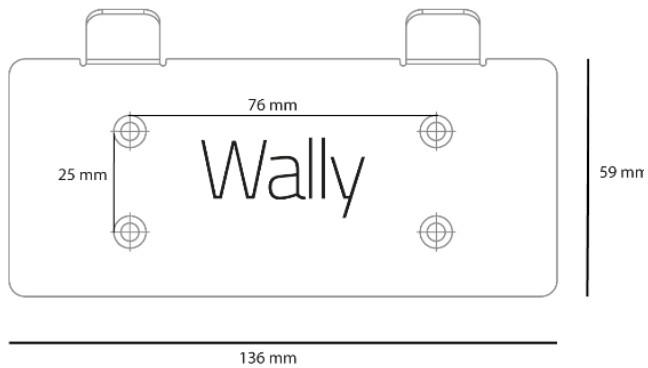

# HJORTEKÆR DANMARK

©2024 Hjortekær Danmark ApS



Supports the  
WallyScale app.



MAX LOAD:  
3000g